

BERGMANN

BERGMANN - TSW.....

...die Spezialisten

многотонажный,

универсальный разбрасыватель.

Оптимальное использование органических удобрений
эффективное измельчение и равномерное
распределение!

Производительность - это не случайность,
сервис - это не слово!!!

BERGMANN TSW 6240S

1. Дышло
2. Кузов
3. Скребковый транспортер
4. Дозирующий шибер
5. Фрезерный агрегат
6. Тарельчатый распределитель
7. Ходовая часть
8. Опциональное оборудование
9. Управление



Нижние дышло

(серийное оснащение)

- нагрузка 4т. по нормам DIN
- допустимая тех. нагрузка 7.000 кг
- узкое исполнение
- небольшой радиус поворота
- повышает тяговое качество трактора

Выборочно:

- проушина изогнутая Ø 40 – 50мм
- шаровое сцепное устройство K80
- проушина поворотная Ø 50 – 55мм
- проушина неподвижная Ø 50- 55мм



Стояночная опора JOST

(серийное оснащение)

- высокая нагрузка 10 тонн
- удобная регулировка



Демфирование дышла

(серийное оснащение)

- комфортабельность езды
- гашение вибрации
- уменьшение износа фаркопа



BERGMANN TSW 6240S

BERGMANN

...die Spezialisten

Коническая, цельно стальная ванна.

(серийное оснащение)

- гладкостенная конструкция
- легкое продвижение материала
- мин. потребление мощности
- длительный срок службы



Указатель положения дозирующего шибора.

(серийное оснащение)

- удобная регулировка
- хорошая видимость



BERGMANN TSW - коническая цельно стальная ванна

BERGMANN

...die Spezialisten

Конический кузов

Коническая форма кузова исключает уплотнение материала перед фрезерным агрегатом и способствует его безприпятственному продвижению

- снижение нагрузки на конструкцию
- легкое продвижение материала
- мин. износ
- мин. нагрузка на раб.органы (привод и скребковый транспортер)
- экономия дизеля

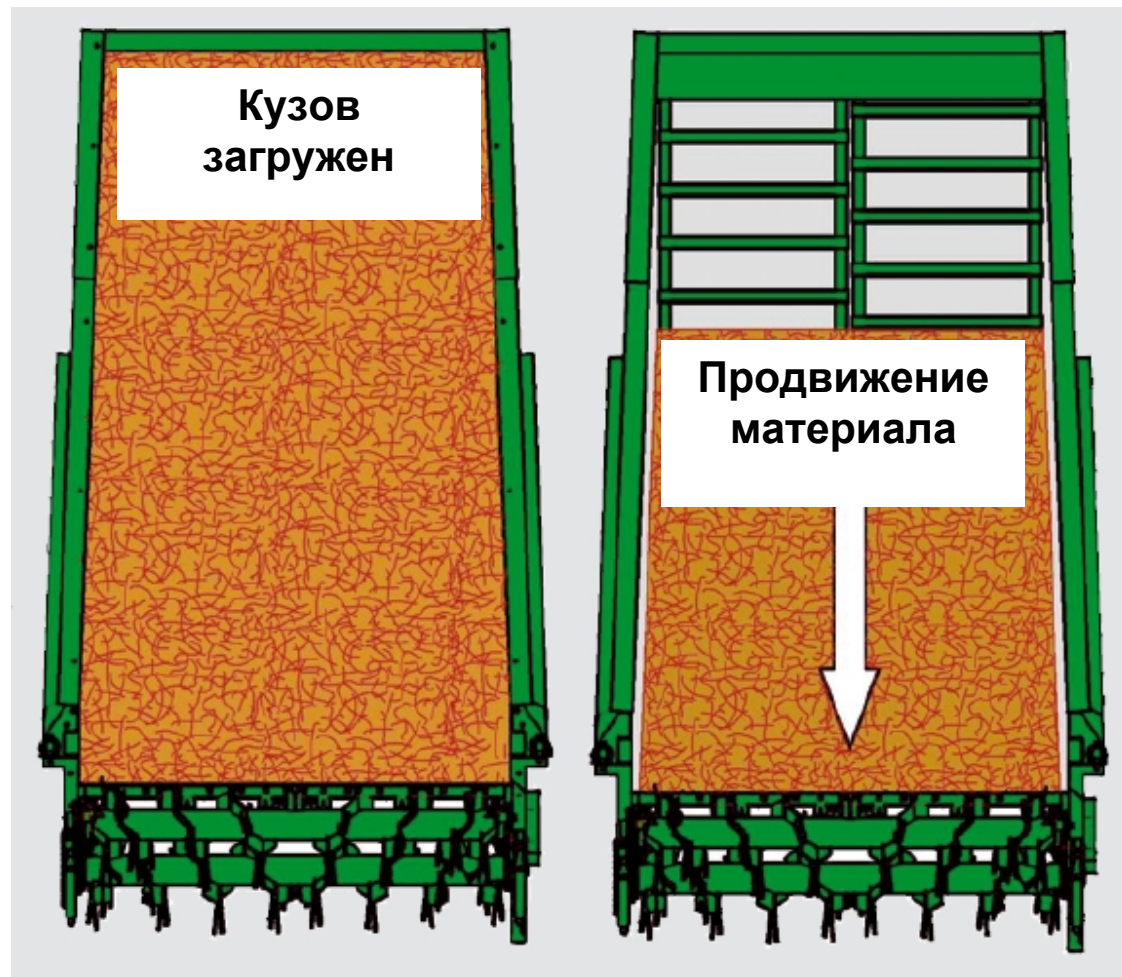

Сравнение с конкурентами

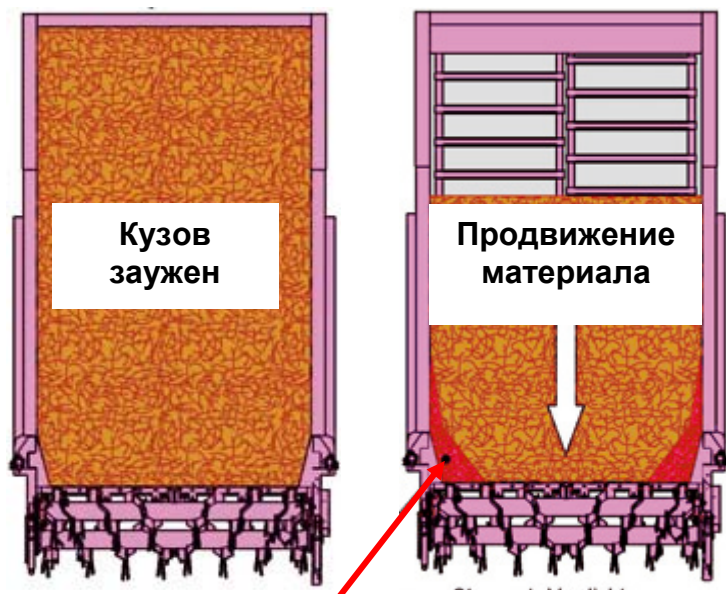

экстремальное уплотнение материала

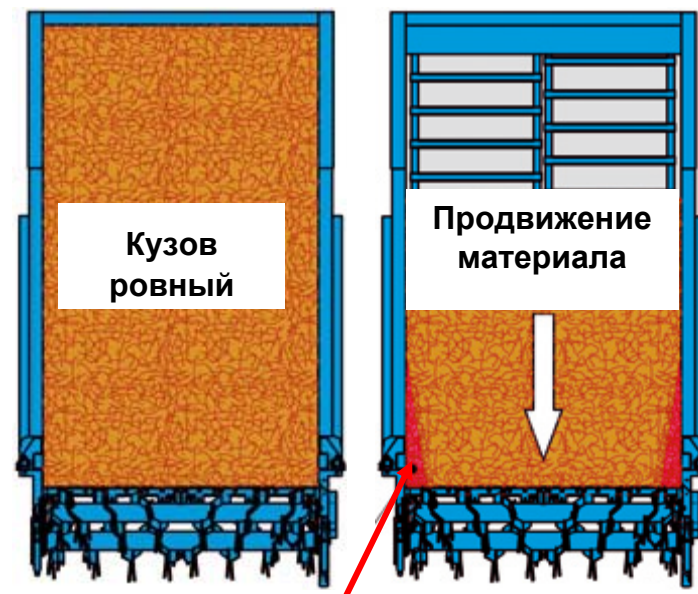

высокое уплотнение материала

- негативная нагрузка на конструкцию кузова
- плохое продвижение материала
- подверженный сильному износу
- дополнительная нагрузка на раб.органы (привод и скребковый транспортер)
- значительное повышение расхода топлива

BERGMANN TSW 6240S

Скребковый транспортер.

(серийное оснащение)

4 цепи транспортёра 14 x 50 мм
4x25 т. = **100 т.** разрывная нагрузка
планки транспортера из U-образного
профиля 60x30x6 мм.

- открытые приводные звёздочки
- глубоко заложенные звенья цепи
- двусторонний привод TSW 6240S
- бесступенчатая регулировка скорости движения скребкового транспортера
- реверсный ход скребкового транспортера
- вал продвигателя Ø 60 мм
- разрывная нагрузка замка 60тонн.



BERGMANN TSW 6240S

Автоматическое натяжение цепей (серийное оснащение)

- минимальный износ
- длительный срок службы



BERGMANN TSW 6240S

Дозирующий шибор.

(серийное оснащение)

Гидравлически управляемый шибор регулирует подачу материала к фрезерному агрегату.

• высота шибора TSW 6240 = 1500мм



BERGMANN модели TSW

- равномерная подача материала к фрезерным вальцам
- постоянная норма внесения

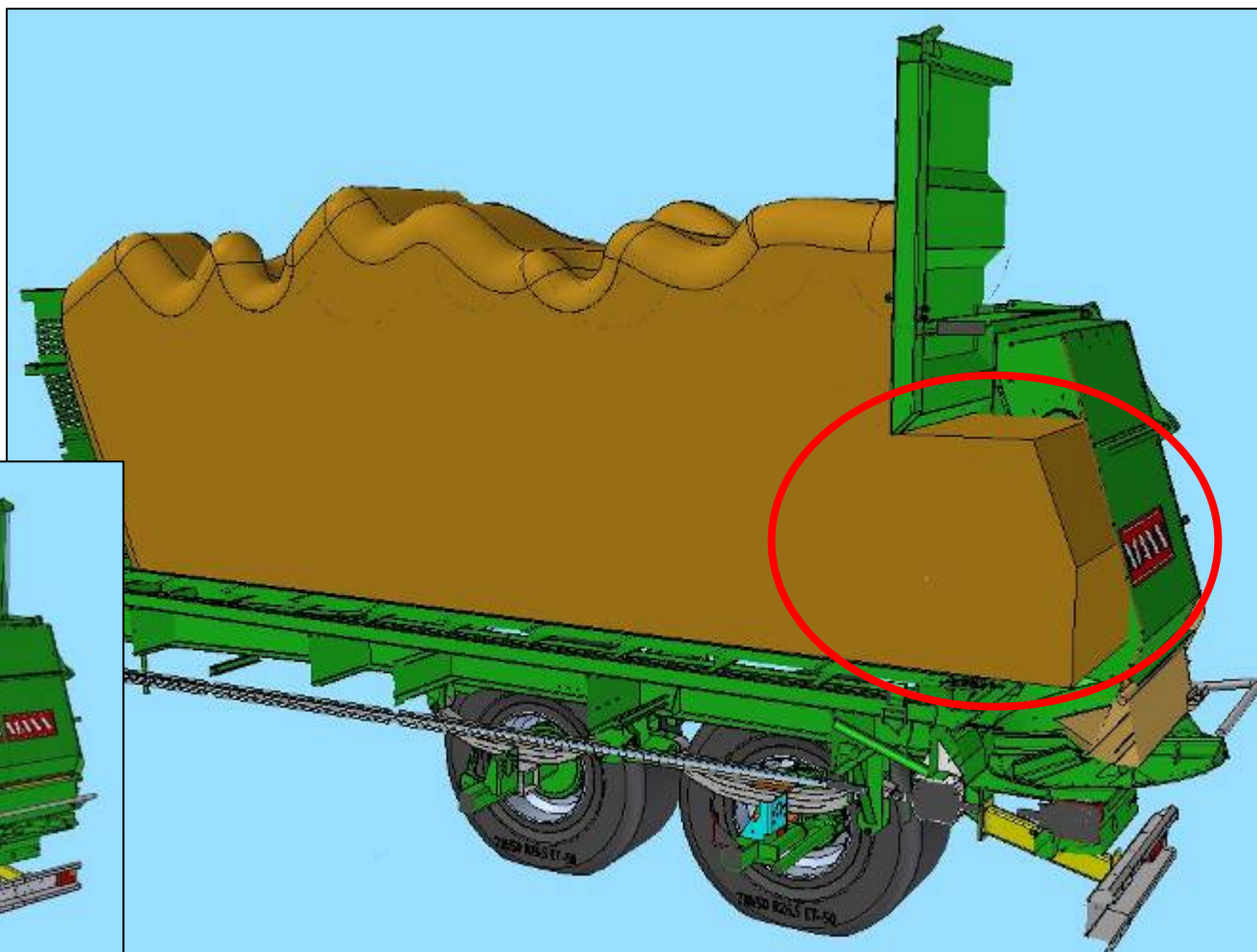

BERGMANN TSW 6240 S

Пластиковый брус.

(серийное оснащение)

Предохраняет борта и доп. надставки
от повреждения при загрузке



Лестница.

(серийное оснащение)



BERGMANN TSW 6240S

Фрезерный агрегат

(серийное оснащение)

2 барабана с фрезерными сегментами из высокопрочного металла ХАРДОКС
При попадании инородного тела, за счет конфигурации витков с углом 45° и прикрученных в паре сегментов, контакт с барабаном получается скользящим

- на каждом барабане 66 агрессивных в работе сегментов
- превосходное качество измельчения (быстрое перегнивание органики)
- кулачковая муфта - надежная защита агрегата от перегрузок
- высокая производительность



BERGMANN TSW 6240S

Дисковый распределитель.

(серийное оснащение)

Сильные и неопровержимые аргументы!

- каждый диск имеет индивидуальную автоматическую защиту от перегрузок (2 кулачковые муфты)
- прямой привод ВОМ
- 12 лопаток из высокопрочной стали
- 2 ребра жесткости на каждой лопатке
- противоизносные пластины
- регулировка угла атаки лопаток
- цапфа редуктора Ø 50 мм
- высокая производительность
- равномерное распределение материала до 25м.
- соответствие с требованиями EU к качеству и нормам внесения удобрения от 1.5 т/га



BERGMANN TSW 6240S

**Привод фрезерного агрегата и
дискового распределителя**
(серийное оснащение)

**Прочность и стабильность быстро
окупаются - это является девизом
BERGMANN**

**Мощные редуктора RÖCHLING
в масляной ванне, рассчитаны на
работу с мощными тракторами до
600 л.с.**

- **прочность и долгий срок службы**
- **хороший доступ и простота в обслуживании**
- **надежная, автоматическая защита от перегрузок**



Привод фрезерного агрегата и дискового распределителя

Разделенная, автоматическая защита от перегрузок TSW

Кулачковая муфта NK EK64/14R;
цапфа 1 3/8"; крутящий момент
1300 Nm

Кулачковая муфта NK EK64/14L;
цапфа 1 3/8"; крутящий момент
1300 Nm

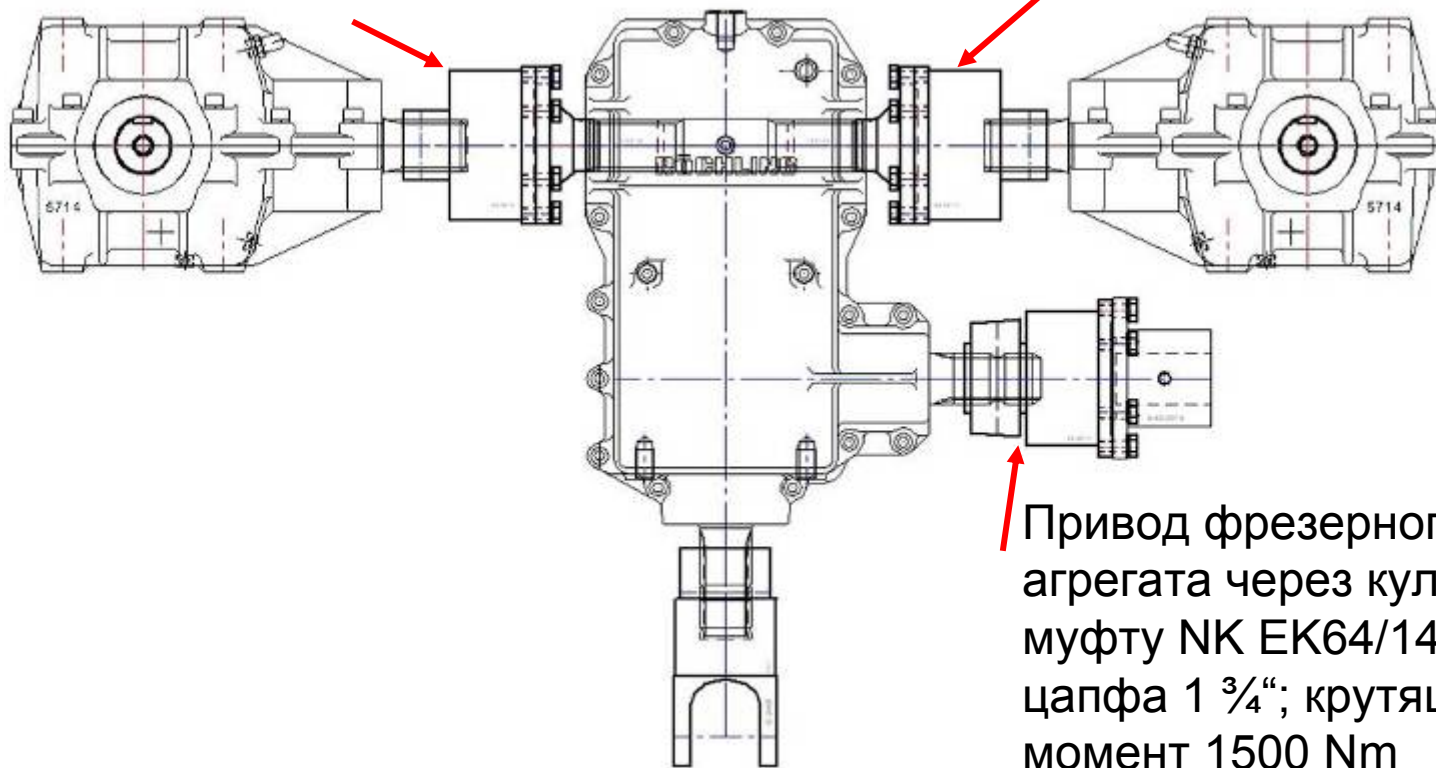

Привод фрезерного агрегата через кулачковую муфту NK EK64/14R ; цапфа 1 3/4"; крутящий момент 1500 Nm

Демфирная плита

(серийное оснащение)

Высокопрочная демфирная плита служит защитой заднего борта при попадании инородных тел в фрезерный агрегат

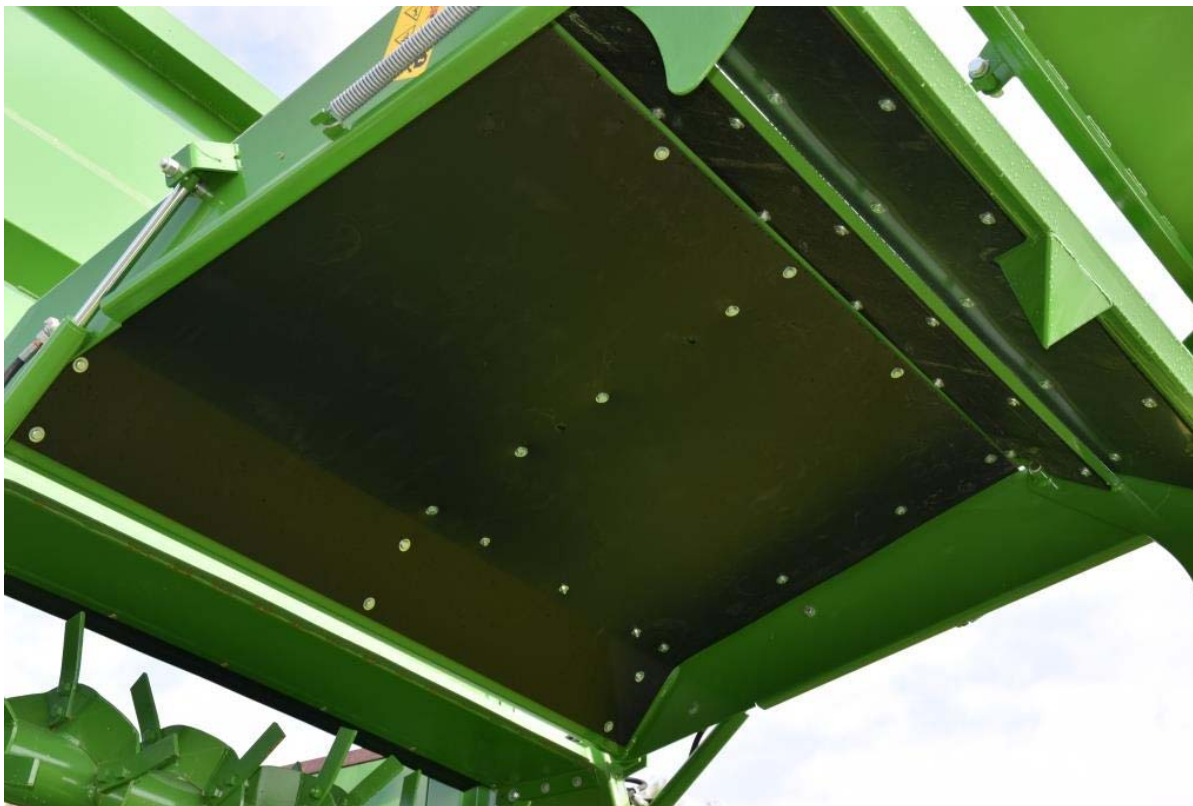

BERGMANN TSW 6240S



Предохранительный шиток

(серийное оснащение)

Служит защитой дискового распределителя при попадании крупных, посторонних предметов, а также является дополнительной регулировкой при распределении сыпучей или мелкоизмельченной фракции



BERGMANN TSW 6240S

BERGMANN

...die Spezialisten

Двухсторонний усиленный привод
скребкового транспортера
RÖCHLING
(серийное оснащение)



BERGMANN TSW 6240S

Гидростатическая подвеска

(серийное оснащение)

- Гидростатическая подвеска колес обеспечивает равномерную нагрузку на колеса. Большой ход осей (до 300 мм) обеспечивает хорошие ходовые качества на склонах и в пересеченной местности.
- крепление цилиндра через сайлентблок и болтовое соединение
- Допустимый вес тандем 24т.
- Макс. допустимая тех. нагрузка **30.000 кг**
- шины размером до 800/45 R 30,5
- пассивно подруливающая ось с гидравлической блокировкой осью (серийно)



BERGMANN TSW 6240S

BERGMANN

...die Spezialisten

Преимущества сайлентблока:

- гашение вибрации
- не требует ТО
- не имеет люфта и допусков
- быстрый демонтаж и монтаж гидр. цилиндра

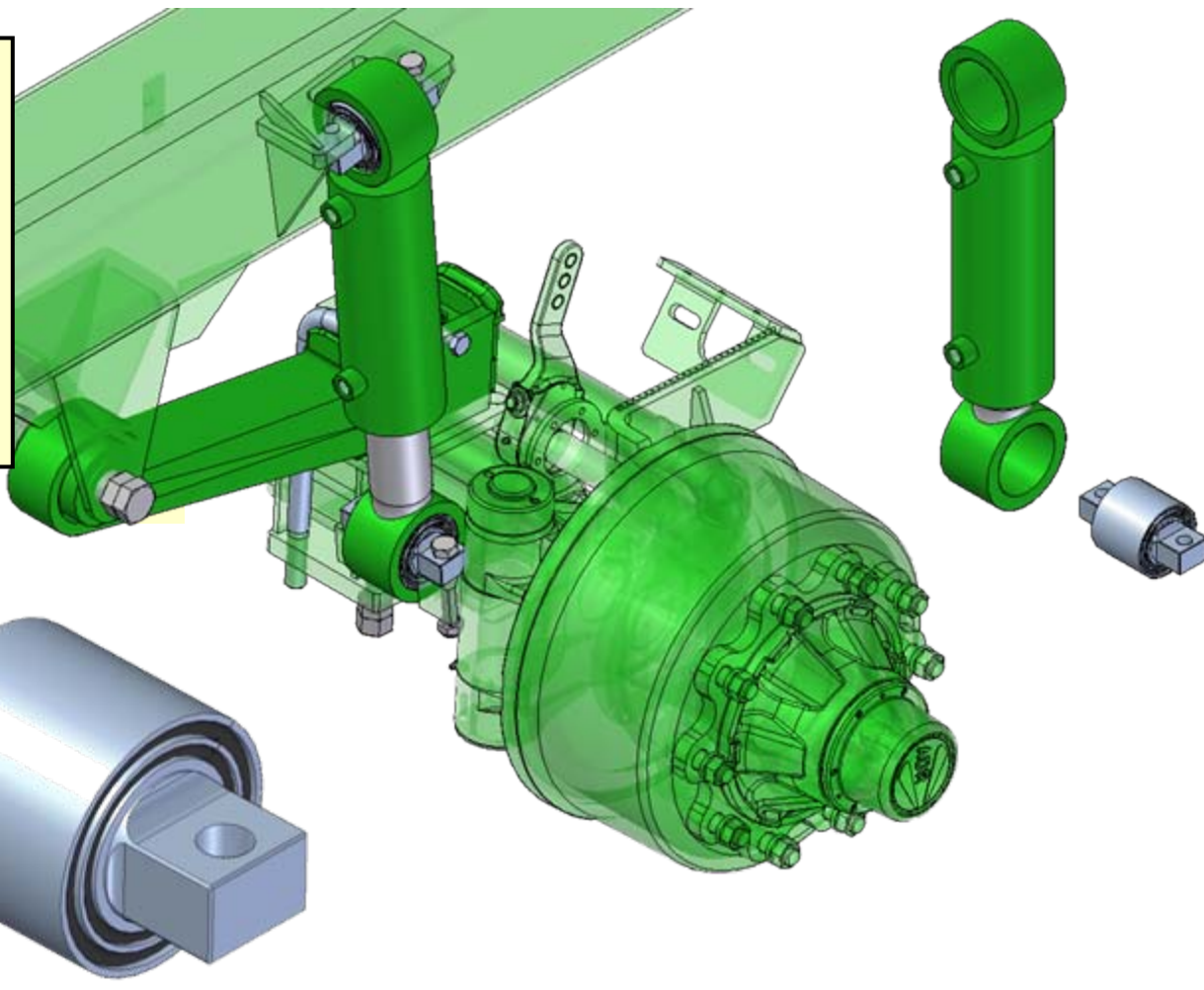

Принцип работы тандемного агрегата с гидростатической подвеской

- наилучшее выравнивание между передней и задней осью благодаря соединенным между собой гидравлическим цилиндрам - легкий ход машины при работе в поле
- направляющие рессоры служат для поддержки осей при выравнивании
- эффект раскачивания отсутствует
- суперустойчивость на склонах и при езде со скоростью до 60км/ч
- экономия топлива
- комфортабельность езды

Ширина колеи 2100 мм

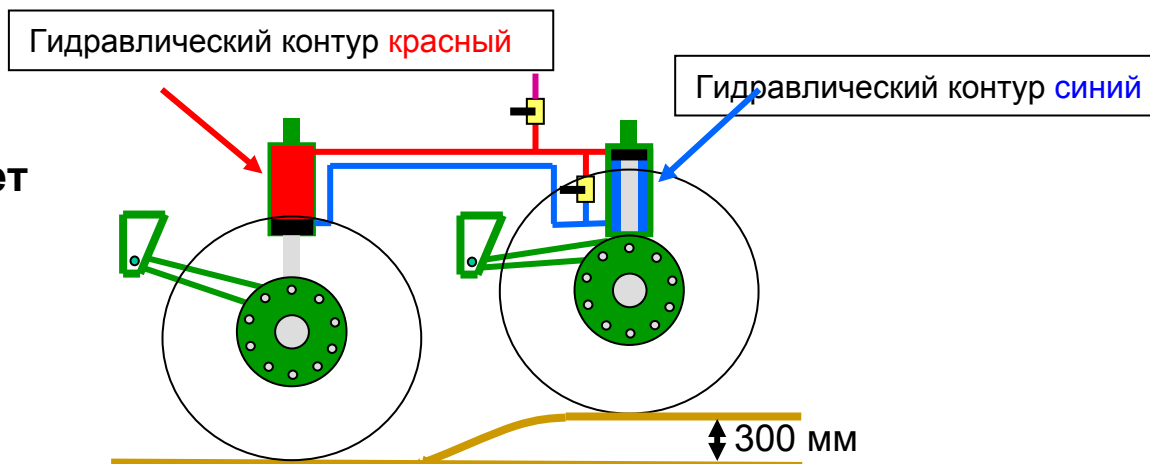
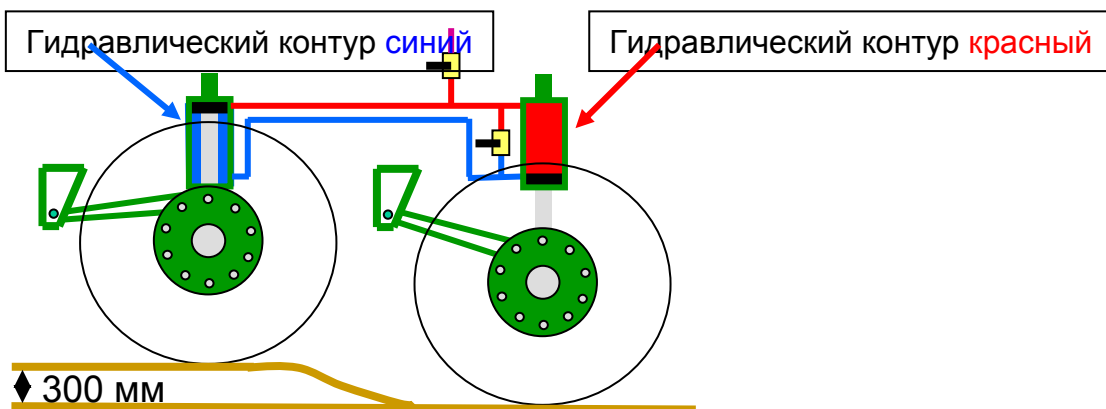

BERGMANN TSW 6240

Поворотная ось следящего типа (серийное оснащение)

- небольшой радиус поворота
- шины размером до 800/45R30,5
- высоко расположенные тормозные цилиндры
- пневматическая или гидравлическая система тормозов





Оptionальное оснащение – автоматическая, централизованная система смазки

- интервалы между ТО увеличиваются
- длительный срок службы



Оptionальное оснащение – автоматическая система смазки приводных цепей измельчителя

BERGMANN TSW 6240S

BERGMANN

...die Spezialisten



Оptionальное оснащение 3-барабанный, карданный привод фрезерного агрегата



Оptionальное оснащение 2-барабанный, карданный привод фрезерного агрегата

Оptionальное оснащение –
принудительное управление для
тандем и тридем

- комфортабельность езды
- безопасность движения
- стабильность управления



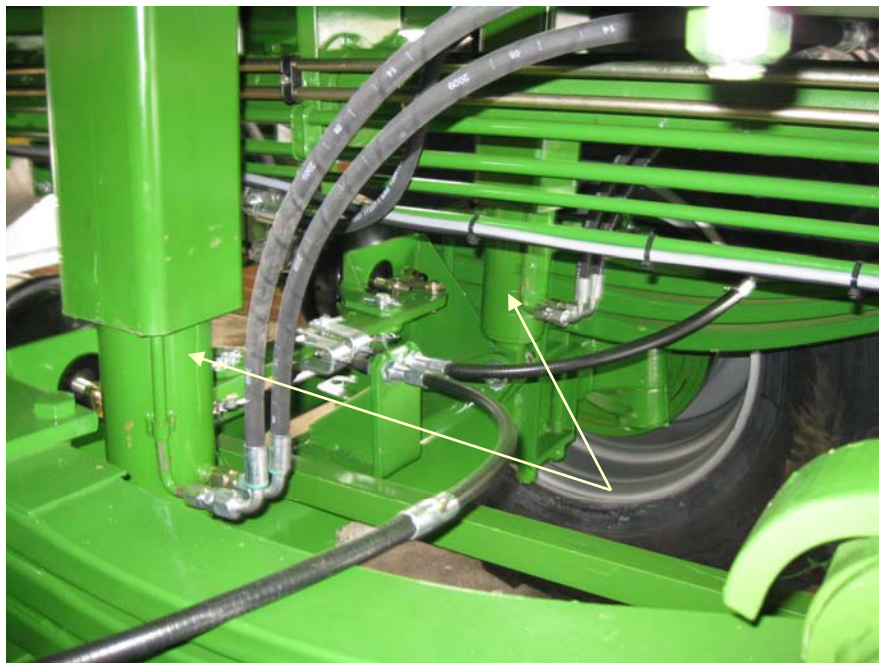

**Оptionальное оснащение –
1 подъемная ось**

- **высокая маневренность**
- **минимизирует износ шин**

Электромагнитный регулятор скребкового транспортера

(опциональное оснащение)

- ВКЛ-ВЫКЛ. транспортерного днища
- бесступенчатое регулирование скорости скребкового транспортера



Система управления «Pilotbox»

(опциональное оснащение)

- наглядное и логичное расположение элементов управления функциями
- бесступенчатое регулирование скребкового транспортера
- блокировка подруливающей оси
- открытие и закрытие борта разбрасывающего устройства
- информационный сигнал «Задний борт открыт»
- подъем и опускание шибера
- реверсный ход скребкового транспортера



Электромагнитная система управления ВСТ20

(опциональное оснащение)

- ВКЛ-ВЫКЛ системы управления
- бесступенчатое регулирование скорости скребкового транспортера
- цифровая индикация скорости транспортера
- реверсный ход транспортерного днища
- контроль числа оборотов разбрасывающего устройства при низком числе оборотов разбрасывающего устройства (скребковый транспортёр автоматически останавливается!)
- ВЫКЛ контроля числа оборотов
- блокировка подруливающей оси
- подъем и опускание шибера
- открытие и закрытие борта разбрасывающего устройства
- информационный сигнал «Задний борт открыт»
- тумблер ВКЛ-ВЫКЛ скребкового транспортера
- сигнализатор рабочего положения
- счетчик рейсов



- подъем и опускание (гидр. опоры)
- подъём и опускание (подъемный мост)
- подъем и опускание (боковой ограничитель разбрасывания)

ISOBUS Терминал CCI 200

(опциональное оснащение)

ISOBUS стандарт ISO 11783 с концепцией управления на основе терминала CCI 200
Предусматривает управление через Touch- Display, большой экран с внутренним освещением и логичным построением пиктограмм.
Помимо ISOBUS у терминала CCI 200 имеются и другие интерфейсы, например USB, Ethernet и т.д.

Терминал CCI 200 включает в себя все многочисленные функции терминала VCT 20



BERGMANN TSW 6240S



Разбрасыватели серии TSW предназначены для выноса таких ценных удобрений как известь, компост, дфекаат, почва из отстойников, навоз КРС, куриный помет и всех органических удобрений, а также экологически чистого и точного распределения.



Франция – хозяйство BONES

TSW 5210S (общий вес 23 т.)



Германия – МТС Abel

TSW 5210S распределение извести



Польша – хозяйство KERCH

TSW 6240S (общий вес 24 т.) внесение навоза КРС



TSW 6240S внесение навоза КРС



Германия – МТС Deckers

TSW 6240S (30 м³) распределение компоста



Россия – Мираторг Белгород

TSW 6240S внесение дефекаата



Бельгия – птицефабрика Hübo

TSW 6240S (27,5м³) распределение птичьего помета
(саломенная подстилка родительского стада)



Восточная Германия – МТС Көстер

TSW 6240S внесение дефеката



Россия – Орел

TSW 6240S внесение навоза КРС



Россия – Агровиста Тамбов

TSW 6240S внесение дефеката

BERGMANN

BERGMANN

...die Spezialisten



TSW 6240S с доп. надставками 30m³



Бельгия - МТС Steyens

Variosix (общий вес 34 т.) с TSW A 21 сменным разбрасывателем



Польша – хозяйство TOP Farms

TSW 6240S внесение мела



Дания – МТС CROS

TSW 6240S на гусеничном ходу внесение ила из отстойников



Германия – МТС Brendel

MB Aktros с TSW A 19 транспортировка и внесение дефектата



Англия – агрохолдинг Skot&Skot

HOLMER Terra Variant 500 с разбрасывателем BERGMANN (35м³)
дневная производительность 1000 тонн.



BERGMANN TSW Streubild©



BERGMANN TSW Streubild©









Большое спасибо за внимание!

A green Bergmann TSW 6230 S tractor-drawn trailer is shown in a field, dumping a load of soil. The trailer is green with red accents and has the Bergmann logo and model number visible. A large plume of dust is kicked up by the falling soil. The background shows a clear sky and a line of trees in the distance.

**Ludwig Bergmann GmbH
Maschinenfabrik
Eugen Wiens
Hauptstraße 64-66
49424 Goldenstedt**

**Telefon: +49 (0) 44 44 – 20 08 10
Telefax: +49 (0) 44 44 – 20 08 88
Mobile: +49 (0) 151 – 176 186 48
wiens@l-bergmann.de • www.bergmann-goldenstedt.de**